

# E18MML

## PLATAFORMA ELEVADORA MÓVIL

PLATAFORMA  
VERTICAL

# JLG®



### ESPECIFICACIONES CLAVE

**Altura de la plataforma**  
18-ft / 5.5-m

**Radio de giro**  
Zero

**Capacidad de la plataforma [Plataforma estandar]**  
450-lb / 181-kg

**Velocidad de conducción con plataforma no elevada**  
2.5 mph / 4 km/h

### CARACTERÍSTICAS PRINCIPALES

- Diseñado pensando en el operador, con controles familiares, dirección Point & Go, joystick ergonómico y facilidad de entrada / salida de la plataforma.
- El tamaño ligero y compacto es ideal para suelos sensibles y para acceder a espacios reducidos con alta transportabilidad
- Aumente la productividad con baterías de mayor duración y extensiones, bandejas y plataformas opcionales.
- El acceso rápido a la llave, los componentes de tijera conocidos y la protección duradera del mástil ofrecen una capacidad de servicio eficiente, mientras que el indicador de pantalla múltiple proporciona código de falla en tiempo real e información de mantenimiento para maximizar el tiempo de actividad.

### ACCESORIOS Y OPCIONES

- Paquete antivandálico
- CleanGuard™
- ClearSky™ Telemática
- Gancho de grúa
- Baliza ámbar doble
- Alfombra
- Parachoques delantero y laterall
- Cargador USB y base de teléfono
- Recolector de paquetes (E18MSP)
- Pacote<sup>2</sup>

\*Ciertas opciones o estándares del país aumentan el peso.

1. Rango promedio, consulte el Manual de operaciones.

2. Incluye plataforma estándar de bandeja de trabajo plegable de 28 x 29.5 pulgadas con puertas de salón de entrada lateral con alarma de puerta, balizas ámbar dobles y tapete.

3. Si elige una opción de plataforma, la máquina se enviará con la plataforma seleccionada. Si elige la plataforma de repuesto, la máquina se enviará con la primera plataforma seleccionada, más la plataforma de repuesto. Si no se selecciona ninguna plataforma, la plataforma estándar se enviará

### ESPECIFICACIONES ESTÁNDAR

Desempeño	Indoor Only
Altura de la plataforma (Elevada)	18-ft / 5.5-m
Altura de trabajo	24-ft / 7.5-m
Capacidad de la plataforma (Plataforma estandar)	404-lb / 181-kg
Capacidad de la bandeja de trabajo	100-lb / 45kg
Número de ocupantes	1
Tiempo de levante / bajada <sup>1</sup>	23/23 seconds
Altura máxima de avance	Fully Elevated
Peso*	1,900-lb / 862-kg
Presión del rodamiento al piso	TBD
Velocidad de conducción (elevada)	0.5 mph / .8 km/h
Velocidad de conducción (elevada)	2.5 mph / 4 km/h
Capacidad en pendientes	30%
Radio de giro (interno)	Zero
Radio de giro (externo)	48 in. / 1.2
Fuete de alimentación	
Batería	Four 6V - 220 AH (2X More Duty Cycles Over Competition)
Cargador de batería	27 amp
Sistema de propulsión	4 Brush Direct Electric Drive (Planetary Gear)

### Sistema de levante y avance

Elevación	Hydraulic
Dirección	Point & Go

### Llantas

Delanteras / traseras	8-in Casters / 10 x 3-in Non-Marking
-----------------------	--------------------------------------

### Frenos

Eléctrico

### ESPECIFICACIONES ESTÁNDAR

- Cargador universal multi-función 27 amp
- Plataforma de 29,5 x 28 pulgadas con barra desplegable de entrada frontal
- Receptáculo de CA en plataforma
- Sistema activo de protección contra baches
- Alarma en todos los movimientos
- Puerto del analizador para diagnóstico
- Indicador de estado de la batería
- Accionamiento eléctrico de CC
- Frenado dinámico
- Liberación del freno eléctrico
- Cavidades para las horquillas del montacargas
- Juntas Kingpin libres de grasa
- Cláxon
- Horómetro
- Puntos de fijación de arnes
- Puntos de levante y amarre
- Amarração
- Sistema de detección de carga
- Descenso manual
- Soporte para mantenimiento
- Control de plataforma móvil y extraíble con cable en espiral de 6 pies
- Indicador de pantalla múltiple
- Controles proporcionales
- Alarma y luz de inclinación
- Preparada para telemática

### OPCIONES DE PLATAFORMA DE CAMBIO RÁPIDO

- Plataforma estrecha
  - 22 x 26 pulgadas · Capacidad de plataforma, 450 lb
  - Entrada frontal, barra de caída · También disponible como plataforma de repuesto<sup>3</sup>
- Plataforma de extensión de entrada frontal
  - 29.5 x 51 pulgadas
  - Capacidad de plataforma, 400 lb
  - Capacidad de extensión, 250 lb
  - Estilos de entrada de plataforma
  - Puertas de salón de entrada delantera
  - Barra de caída de entrada frontal
- Plataforma de bandeja de trabajo plegable
  - 28 x 29.5 pulgadas
  - Capacidad de plataforma, 400 lb
  - Capacidad de bandeja, 100 lb
  - Estilos de entrada de plataforma
  - Puertas de salón de entrada lateral
  - Barra de caída de entrada lateral
  - Bandeja de aluminio con puertas de salón de entrada lateral

# E18MML

PLATAFORMA ELEVADORA MÓVIL

PLATAFORMA  
VERTICAL

**JLG**<sup>®</sup>

## DIMENSIONES

Todas las dimensiones son aproximadas

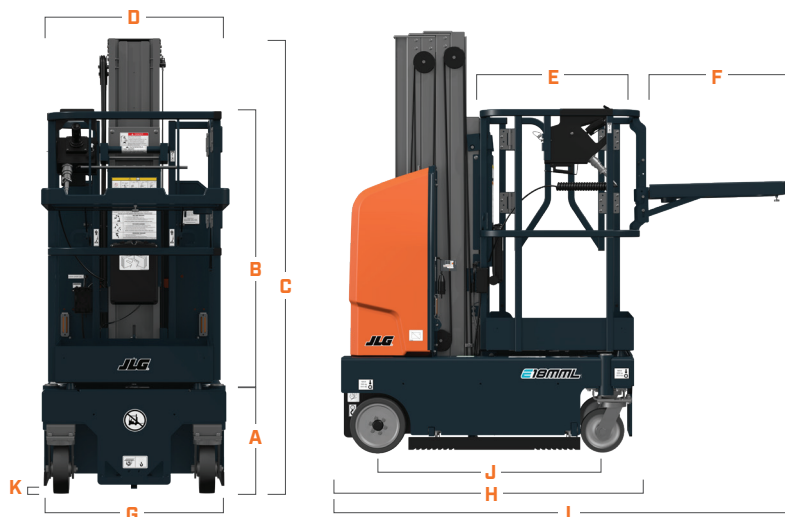

<b>A.</b> Altura de entrada a la plataforma	18.5 in / 47 cm
<b>B.</b> Altura del riel de la plataforma	43.8 in / 1,11 m
<b>C.</b> Altura de la máquina	78-in / 1.98-m
<b>D.</b> Ancho de la plataforma	28-in / 71-cm
<b>E.</b> Longitud de la plataforma	29.5-in / 75-cm
<b>F.</b> Bandeja de plataforma	25-in / 63-cm
<b>G.</b> Ancho de la máquina	30-in / 76-cm
<b>H.</b> Longitud de la máquina - Bandeja retraída	57.6-in / 1.46-m
<b>I.</b> Longitud de la máquina - Bandeja extendida	81-in / 2.06-m
<b>J.</b> Distancia entre ejes	41.4-in / 1.05-m
<b>K.</b> Distancia al suelo	2.5-in / 6.35-cm



Brindamos cobertura por un (1) año completo y cubrimos todos los componentes estructurales principales especificados durante cinco (5) años. Debido a las continuas mejoras del producto, nos reservamos el derecho de realizar cambios en las especificaciones y / o equipos sin notificación previa. Esta máquina cumple o supera los requisitos ANSI y CSA aplicables en función de la configuración de la máquina fabricada originalmente para las aplicaciones previstas. Consulte la placa de número de serie de la máquina para obtener información adicional

**JLG**<sup>®</sup>

**JLG INDUSTRIES, INC.**  
TOLL-FREE US 877-JLG-LIFT  
**JLG.com**

An Oshkosh Corporation Company